

گوشی قبه نور

شهر تاریخی سلطانیه



مرکز تحقیقات کامپیوتر علوم اسلامی

از

سعید گنجوی

(دکتر در باستانشناسی)



مرکز تحقیقات کامپیوتر علوم اسلامی

۱۴۰۰

پایه نهم

فصل اول

گاو ش پیه نور شهر تاریخی سلطانیه

با توجه باینکه اشاره ای به تاریخ بنای شهر سلطانیه می تواند مطالعه آثار بازمانده آن شهر را سهلتر نماید ، سخن خود را با مقدمه ای در این باره آغاز می کنیم و پس از آن بشرح یکی از آثار مکشوفه سلطانیه (تپه نور) که توسط نگارنده در سال ۲۵۳۰ شاهنشاهی (۱۳۵۰ خورشیدی) انجام گرفته است می پردازیم .

تاریخ بنای سلطانیه

پایتخت قدیم ایلخانان مغول که آبادی کنونی سلطانیه بازمانده آنست، بخاطر هوای خنک آن در تابستان و وفور مرتع و نخجیر مورد توجه قرار گرفت ، این ناحیه که مغول به آن فنمور آلانگک نام داده بودند ، غالباً اقامتگاه ایلخانان و سرداران مغول در عبور از عراق به آذربایجان و بالعکس بوده است . ارغون خان در اواخر عمر خود قصد بنای آنشهر را داشت که بواسطه کوتاهی مدت زندگانی موفق به انجام آن نشد و جانشین وی اولجایتو (سلطان محمد خدا بنده) بمبارکی تولد پسرش ابوسعید در سال (۷۰۴ ه.ق) شروع به بنای شهر جدید کرد و آنرا پایتخت خویش قرار داد. در سال ۷۱۳ در این محل ابنیه بسیار از جمله خانه ها ، مدارس ،

مساجد و حمامها و بازار ساخته شد و جمعیت زیادی از هر طبقه در شهر جمع شدند. دورادور سلطانیه را پامر اولجایتو باروئی مربع شکل بطول سی هزار قدم ساختند و ضخامت دیوارهای آن چنانکه در کتب گوناگون آمده باندازه‌ای بوده است که چهار سوار پهلوی یکدیگر می‌توانستند بر بالای آن حرکت کنند و در وسط آن اولجایتو قلعه بزرگی ساخت و درون قلعه آرامگاهی جهت خود بنا نمود.

ابنیه دیگری مشتمل بر دارالشفاء و داروخانه، دارالسیاره و خانقاه در سلطانیه ساخته شد. اولجایتو علاوه بر بنای کاخ برای خود، مدرسه بزرگی در آن شهر به تقلید از مدرسه مستنصریه بغداد ایجاد نمود. در ساختن این شهر امراء و وزرای اولجایتو نیز هر يك بسهم خویش شرکت نمودند؛ از آنجمله خواجه رشیدالدین فضل‌الله وزیر اولجایتو يك محله که شامل هزار خانه و مدرسه و دارالشفاء و خانقاه بود بهزینه خود ساخت. اولجایتو برای احداث شهر جدیدش از وجود بهترین صنعتگران و هنرمندان و استادان سرتاسر قلمرو پادشاهی خویش استفاده نمود و کلیه این بناها به بهترین صورت ساخته و پرداخته شد. این شهر در سال (۷۱۳ ه. ق) در جشنی که به مناسبت اتمام شهر برپا شده بود، بوسیله سلطان محمد خدابنده بنام سلطانیه (مقر حکومت سلطان) نام‌گزاری شد و بزودی سلطانیه با توجهی که سلطان محمد خدابنده بدان مبذول می‌داشت بعد از تبریز بزرگترین و پرجمعیت‌ترین شهر کشور وسیع ایلخانی گردید، مرکز حیات سیاسی و اقتصادی ایران شد و تمام جاده‌های مهم مملکت به این شهر ختم میشد. متأسفانه این مرکزیت دیری نپائید، چه پس از مرگ سلطان در سال (۷۱۶ ه. ق) رو بزوال گذاشت و بنا به گفته پترودلوال (در سفرنامه خود) در روز مرگ سلطان قریب

۱۴۰۰۰/ نفر شهر را ترك گفتند و زوال اصلی شهر بعد از سقوط مغولان صورت گرفت . گویند که میرانشاه در دوران جنون خود بشهر و مقبره اولجایتو آسیب رساند . در زمان شاه طهماسب اول مقبره مرمت شد لکن با انتقال مرکز بازرگانی و سیاست به تبریز و اصفهان ، سلطانیه از اعتبار و اهمیت افتاد و روبرویرانی گذاشت (نقشه شماره ۱) .

چگونگی کشف تپه نور و آثار تزئیناتی که ضمن کاوش آنجا بدست آمده است .

یکی از بزرگترین و مهمترین آثار سلطانیه تپه ایست بنام **تپه نور** که در ۱۵۰۰ متری جنوب شرقی گنبد سلطانیه قرار دارد . وسعت این تپه ۱۲۰×۱۲۰ متر مربع و ارتفاع آن ۱۵ متر است از طرف هیئت باستان شناسی بر بالای جنبه شرقی تپه گودالی بدرازا و پهنای ۵×۱۵ متر مربع به منظور آزمایش چگونگی آثار نهفته در آن زده شد ، در عمق يك متری به آثار ساختمانی که از سنگهای تراش سبز رنگ ساخته شده بود ، برخورد نمود و بعد از سه متر خاکبرداری ، دیواری دیده شد که با قلوه سنگهای کوچک خاکستری رنگ ساخته بودند و در انتهای این دیوار آثار کفی که با سنگ مفروش شده بود بدست آمد . گودال آزمایشی دوم در دامنه شرقی تپه عمود بر گودال اول به اندازه های ۱۵×۵ متر زده شد ، در این گودال نیز در عمق ۲ متری به دیوار سنگی دیگری با سنگهای تراش برخورد کردند . قسمت خارجی این دیوار نشان میدهد که بنای دوازده ضلعی در آنجا وجود داشته و دو ضلع طبقه زیرین آن پدیدار گردید . آخرین گودال آزمایشی سرتاسری نیز جهت روشن شدن سنگ چینهای طبقه فوقانی بعرض ۳ و عمق ۲ متر زده شد و در نتیجه معلوم گردید که جنبه خارجی سکوی طبقه فوقانی

از دو ردیف سنگهای تراش سبز رنگ تشکیل شده است که ردیف بالائی ۱۰ سانتیمتر عقبتر از ردیف پائین قرار دارد و بشکل دوازده ضلعی بوده و در گوشه‌های بنا نیمه ستونهای مشتمل بر دو ردیف سنگهای تراش قرار دارد که قطر هر یک از سنگهای ردیف زیرین ۱۱۰ سانتیمتر و قطر نیمه ستونهای فوقانی ۹۰ سانتیمتر است. بطور کلی در نتیجه کاوش و خاکبرداریهایی که در گودالهای آزمایشی مختلف صورت گرفت، می‌توان چنین پنداشت که این بنا، کاخ یا آرامگاهی مشتمل بر قسمتهای زیر بوده است. (نقشه ۲ عکس ۱).

۱- شالوده و قسمت زیرین ساختمان و سکوی آن.

۲- سکو و نیمه ستونهای تزئینی (قسمت بالای بنا)

۳- گنبد.

۴- راهرو ورودی و پله‌ها.

۵- مصالح ساختمانی و تزئینات.

۱- شالوده و قسمت زیرین ساختمان و سکوی آن

این قسمت از ساختمان به نوبه خود قسمتهای زیر را در بردارد:

الف - شالوده.

ب- دیوار خارجی.

ج- سکوی.

الف - شالوده

شالوده این بنا با سنگ و ملاط گچ و آهک بر روی يك تپه باستانی در ارتفاع ۱۰ متری پی‌ریزی شده و احتمالاً در تمام ساختمان برای تحکیم بنا زیر سازهایی لازم بعمل آمده است.

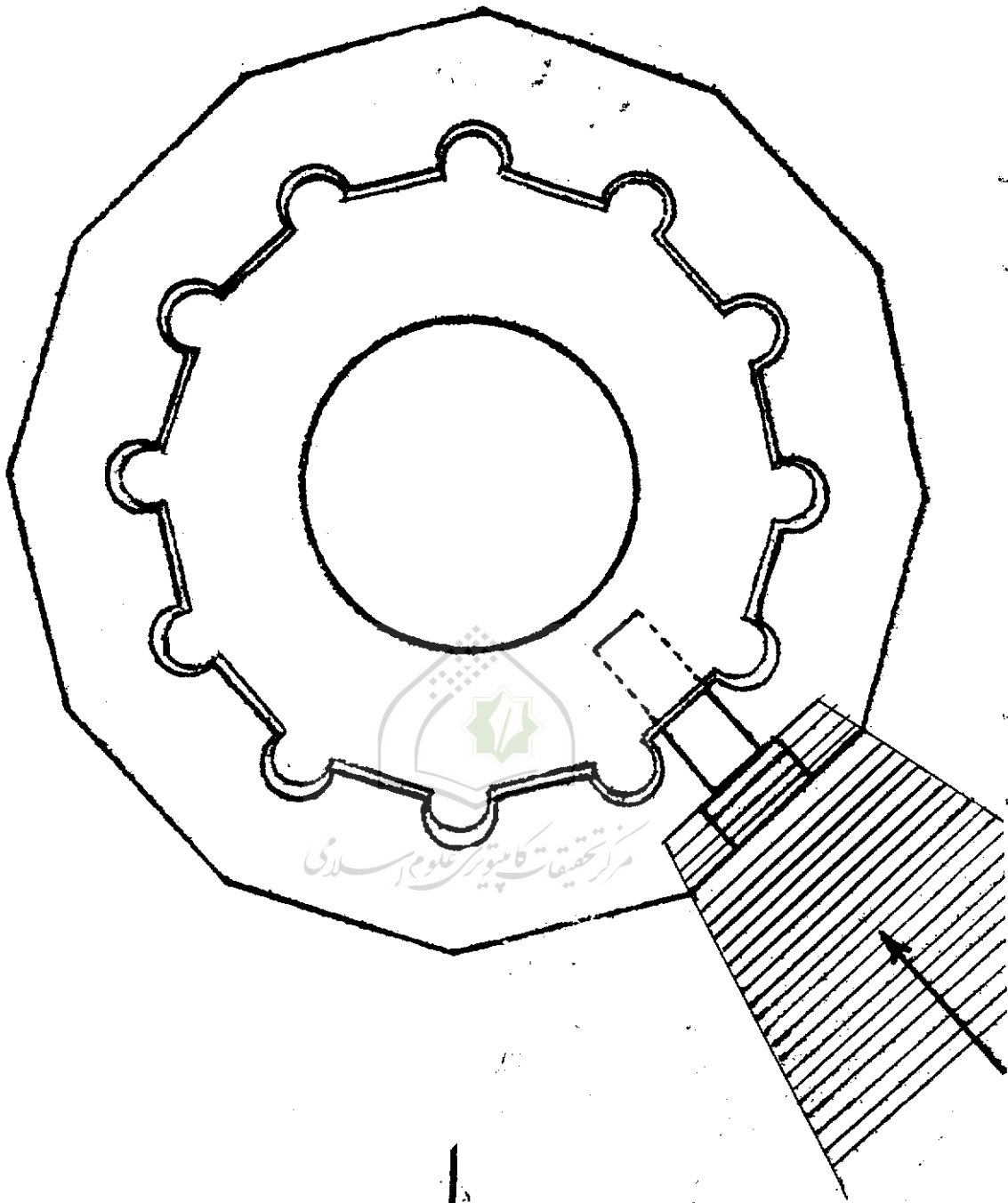

مرکز تحقیقات کامپیوتر علوم اسلامی

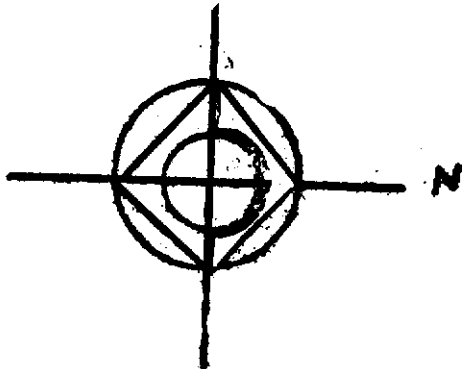



عکس شماره ۱- دورنگهای تپه باستانی نون»

ب - دیوار خارجی

دیوار خارجی شامل دو ردیف سنگهای بزرگ تراش است که نمای خارجی ساختمان را بصورت دوازده ضلعی می‌نمایاند و بلندی هر ردیف سنگهای تراش به ۱۱۰ سانتیمتر میرسد که آنها را با ملاط گچ کارگزارده‌اند (عکس شماره ۲)

ج - سکو

سکوی نخستین به پهنای ۱۵۰ سانتیمتر بوده ، کف آنرا با سنگ مفروش ساخته‌اند و اختلاف سطح آن تا سنگهای سکوی دوم ۱۸۰ سانتیمتر است ، این ارتفاع یا اختلاف سطح بوسیله قله سنگ بنا گردیده و احتمالاً در این قسمت تزئینات دیگری غیر از سنگ داشته است . (عکس شماره ۳) .

۲- تراس و نیمه ستونهای تزئینی (قسمت فوقانی بنا)

سکوی طبقه دوم ساختمان به پهنای ۳ متر است که قسمت خارجی آنرا با دو ردیف سنگهای تراش سبز رنگ بزرگ بصورت ۱۲ ضلعی ساخته‌اند و طول هر ضلع آن به ۴۸۰ سانتیمتر میرسد و در محل نبشهای دوازده گانه نیز نیمه ستونهای تزئینی دیده میشود که از دو ردیف سنگ تراش بر روی هم تشکیل میگردد و قطر سنگ زیرین ۲۰ سانتیمتر بزرگتر از قطر سنگ بالائی است و ردیف سنگ تحتانی ۱۰ سانتیمتر جلوتر قرار گرفته ضمناً بدنه خارجی دو نیمه ستون جبهه شمالی را فرو رفته و مقعر ترتیب داده‌اند و با آثار آجری که بر روی بعضی از نیمه ستونها باقی است بنظر میرسد که در روی این نیمه ستونها گلدسته های آجری با تزئینات کاشی شبیه گلدسته های گنبد سلطانیه وجود داشته است . کف سکو آجر فرش بوده که قسمتی از آجر فرش آن هنوز پابرجاست .

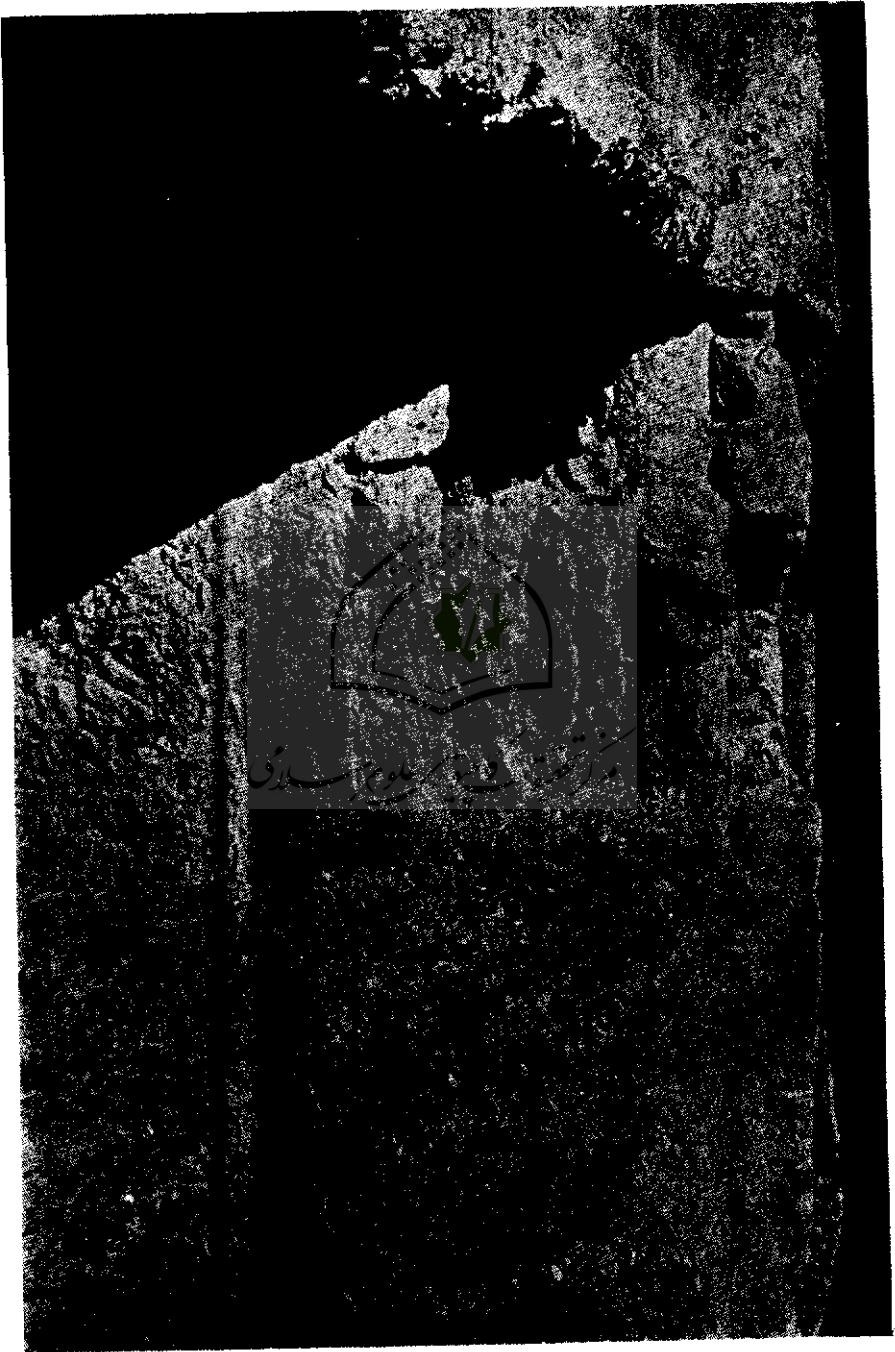

عکس شماره ۲- نمای زیرین و دیوار خارجی طبقه اوله

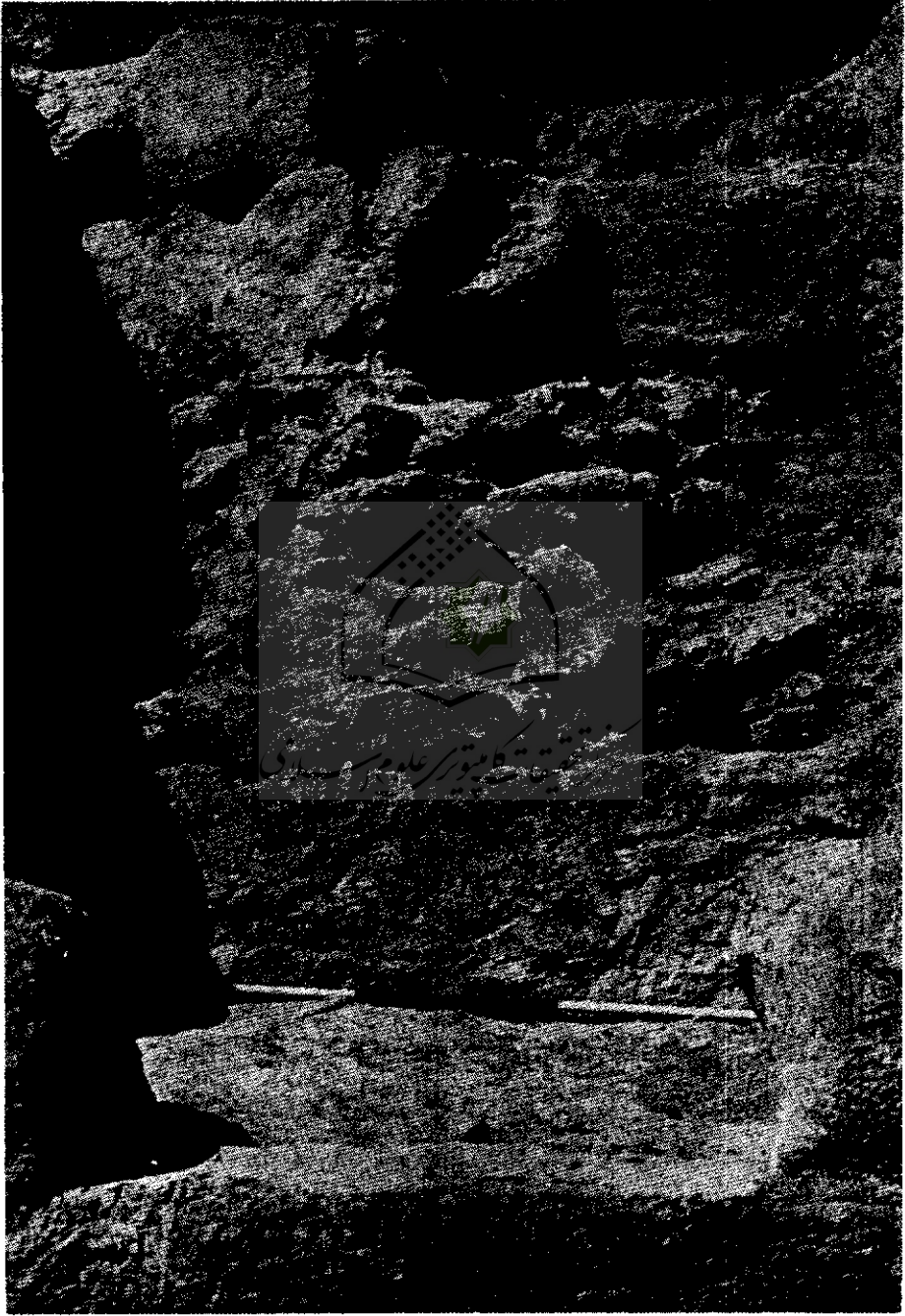

عکس شماره ۳ - «سکوی طبقه زیرین»

بلندی سکوی دوم نسبت به کف سکوی پائین بالغ بر سه متر میشود که ۱۸۰ سانتیمتر آن را دیوار سنگی معمولی ساخته‌اند و ۱۲۰ سانتیمتر دیگر از دو ردیف سنگ تراش سبز رنگ متشکل است. (عکسهای شماره ۴ و ۵ و ۶)

۳- گنبد

آنچه تاکنون مورد کاوش قرار گرفته است نشان میدهد که گنبد بکلی از بین رفته و آثار باقی مانده میرساند که گنبد وجود داشته است. ضخامت دیوار گنبد در محل شروع ۱۵۰ سانتیمتر و قطر داخلی آن ۹ متر و احتمال میرود گنبد دو پوششی بوده است و تمام آنرا با ملاط گچ و آجر ساخته بوده‌اند (عکس شماره ۷)

۴- راهروی ورودی و پله‌ها

این قسمت شامل ۳ مرحله است:

الف - پله‌های سنگی خارجی و سکو.

ب- پله‌های آجری داخل بنا.

ج - راهرو.

الف - پله‌های سنگی خارجی و سکو

این پله‌ها را بطول ۲ متر و عرض ۳۱ سانتیمتر و ارتفاع ۲۰ سانتیمتر از سنگهای بزرگ تراش ساخته‌اند ضمناً باید یادآوری نمود که طول پله‌ها بطرف شرق تپه ادامه دارد و کاوشهای دامنه‌دار طول قطعی آنرا روشن خواهد کرد.

سکوی این قسمت بعرض ۲۹۰ سانتیمتر و آنرا با ملاط گچ و سنگ ساخته‌اند که قسمتی از آن بر اثر حوادث از بین رفته است.

(عکس شماره ۸)

عکس شماره ۴- دستگویی طیفه خرقانی



عکس شماره ۵- نمونه‌ای از نیمه ستونهای تزئینی سکوی طبقه فوقانی



عکس شماره ۱- در سرد و روزی کنید با آونیه ستون مهر شکل.

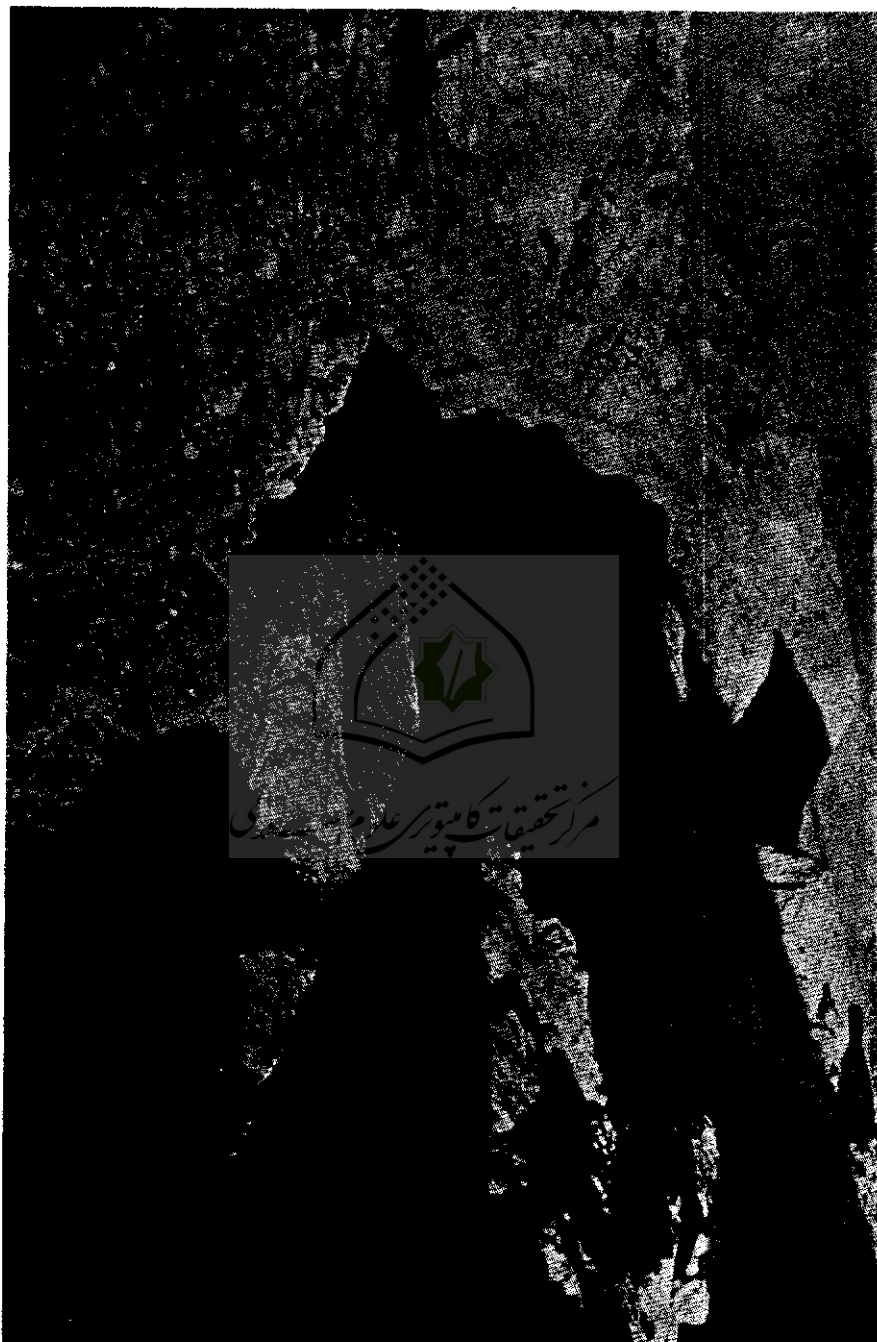



عکس شماره ۷- «نمای‌کنبد بناگه بلافاصله بعداز آجرفرش طبقه فوقانی»
شروع شده است

عکس شماره ۸- «نگاهی پلکانی خارجی که از سنگی سبز رنگی ساخته شده»



ب - پله‌های آجری داخل بنا

پله‌های داخل راهرو متأسفانه در نتیجه حوادث ویران شده است ولی چگونه زیرسازی آن می‌رساند که ۳ تا ۵ پله آجری ساخته بودند و ضمناً آجرهای دو طرف دیوارهای جانبی پله‌ها بصورت هره (قائم) در کنار هم کار گذارده شده بود.

ج - راهرو

طول راهرو از داخل ساختمان تا پله‌ها ۴/۵ متر و تمامی آن از آجر بوده و عرض آن یک متر است و سقف آن بصورت طاقی بوده که آثار پاتاق در دو طرف راهرو بچشم می‌خورد (عکس شماره ۹)

د - مصالح ساختمانی و تزئینات

مصالح ساختمانی در این بنا بیشتر از سنگهای سبز رنگ تراش بزرگ و سنگهای نامنظم قلوه‌ای توأم با ملاط گچ است. گنبد و راهرو و سقف راهرو و پله‌های داخلی و گلدسته‌های روی ستونها و همچنین فرش سکوی بالائی را عموماً از آجر ساخته‌اند و در این قسمتها ملاط گچ بکار برده‌اند (عکس شماره ۱۰).

تزئینات این بنا مشتمل بر آجرهای رنگ شده (طرح یک آجر شماره ۱) همراه با کاشیهای کوچک فیروزه‌ای و آبی‌گلداز و کاشیهای مقرنس کاری و آجرهای کنده کاری شده بشکل ستاره چهار پر و باریکه‌های آجر همراه با کاشیهای کوچک چند پهلو میباشد و بر روی یکی از کاشیها (طرح شماره ۲) کلمه الله دوبار تکرار شده و ظاهراً از این مصالح تزئینی در قسمت داخلی و جبهه خارجی گنبد و داخل راهروی ورودی استفاده می‌شده است. مروری در کار تهیه یک قطعه کاشی بزرگ یا کوچک و یک برداشت ساده از مراحل گونه‌گون تهیه یک کاشی و انواع مختلف طرحهایی که



مرکز تحقیقات کامپیوتر علوم اسلامی



مرکز تحقیقات کامپیوتر علوم اسلامی



عکس شماره ۹- «نمای پله‌های بالیجانده بنا و راهروی ساختمان»

کتابخانه مدرسه فیضیه قم



عکس شماره ۱۰- «چگونگی مصالح ساختمانی بنا»

CN19
TA19

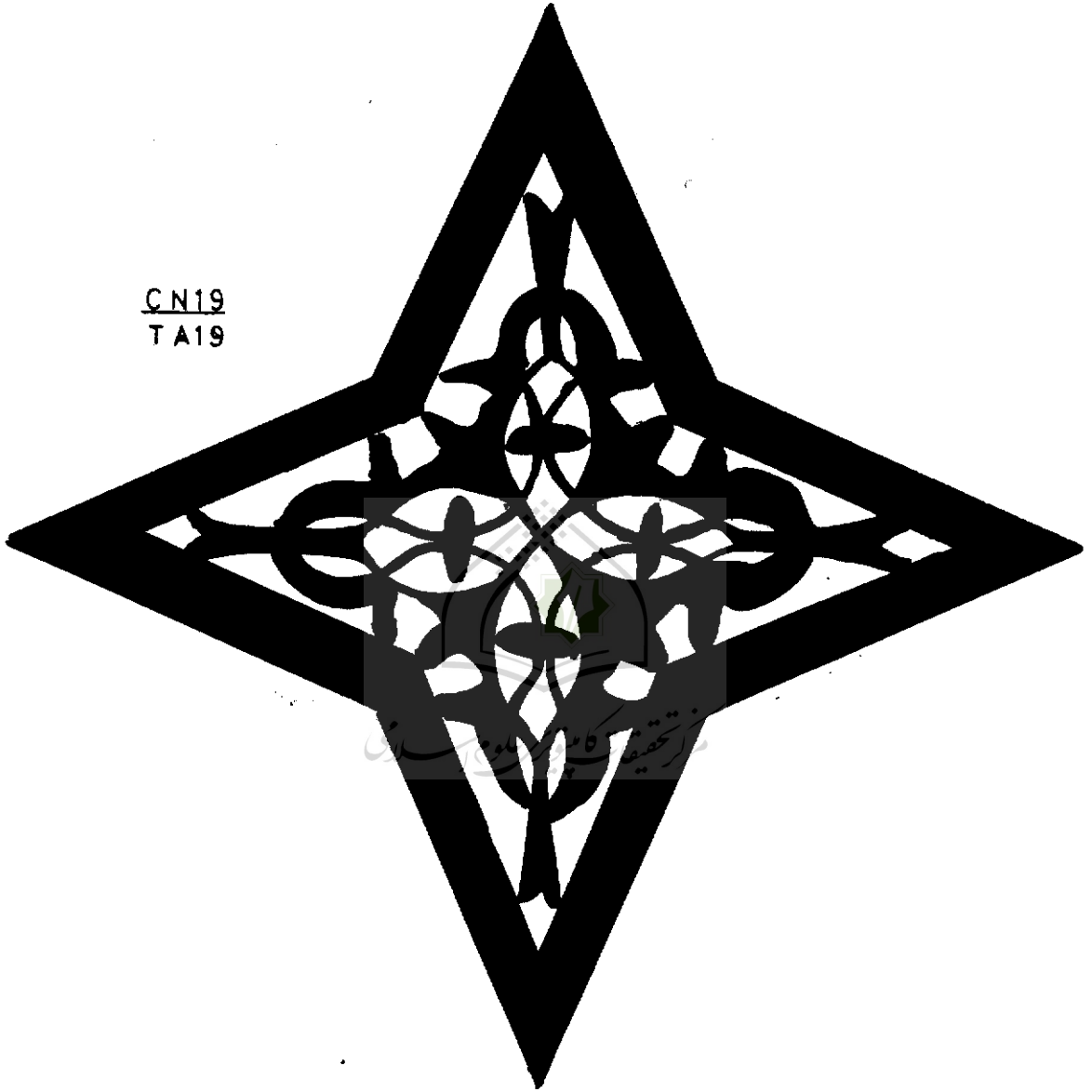

$\frac{1}{2}$

طرح شماره ۱- نمونه‌ای از آجرهای تزئینی که در این بنا بکار رفته است

(۲۱)

CN 5
TA 5

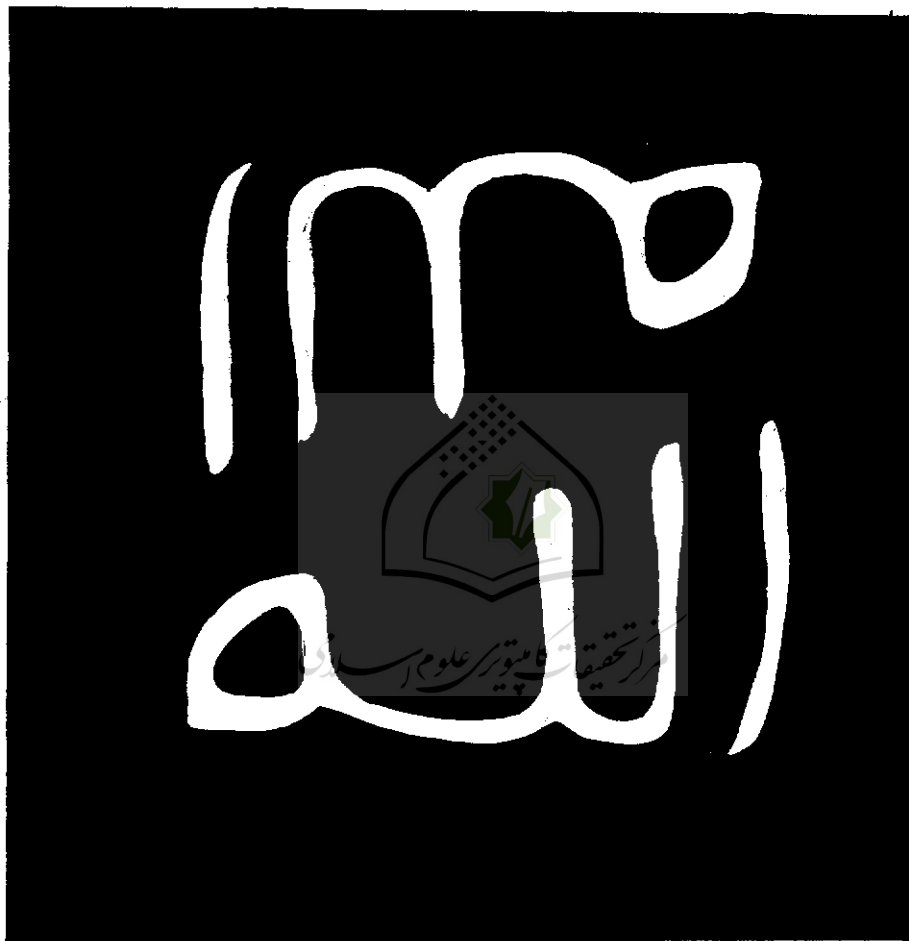

$\frac{2}{1}$

طرح شماره ۲- کاشی تزئینی بالعب آبی و نوشته سفید

(۲۲)

ایلخانان مغول در تزئین کاشی بکار میبرده‌اند ، میتواند ارزش و اهمیت واقعی تزئینات کاشی‌کاری را که در تمامی بناهای تاریخی سلطانیه بعنوان زینت اصلی بکار رفته است ، جلوه‌گر نماید . نخستین گام چنین هنری ، طرح و نقاشی است و کوچکترین بی‌سلیقگی در تناسب رنگها و یا بی‌ذوقی در ترکیب گره‌ها ، اسلیمی‌ها و گلهاکار را بابتدال می‌کشاند .

مرحله دوم در این هنر ، نحوه بکار بردن و ترکیب رنگهاست . هنر ایرانی در مرحله اول ، هنر تزئینی است و ضمن این هنر مقصود با رمز و اشاره بیان میگردد و چنین مقصودی با صور مجرد و در عین حال بوضع هیجان آوری خودنمایی می‌کند و تأثیر آن بتدریج در جامعه و در محیط دیانتی معتاد و مرسوم و بفهم مردم نزدیک میشود . این هنر در کاشیکاری باترکیب رنگها جلوه می‌کند . کاشی‌سازان قدیم ایران اعتقاد داشتند که هنر کاشی‌کاری نوعی جواهر سازی است و شناخت رنگها در آن بمنظور درک اشاره‌ها ضرورت دارد ؛ مثلاً باید دانست که رنگ فیروزه‌ای مترادف با فیروزه ، رنگ سفید نشانه‌ای از مروارید ، رنگ سبز درکاشی اثری از زمرد و رنگ قرمز نقشی از یاقوت است .

مرحله سوم را اصطلاحاً لب زدگی گویند . در این مرحله کاشیهای سالم بریده و تکه‌تکه میشود در حالیکه هنوز تکه کاغذ طرح در روی کاشی وجود دارد .

مرحله چهارم را گل بردگی گویند . در این مرحله حدود نقاشی روی کاشی با تیشه‌های کوچک و سوهان ، بیشتر مشخص شده ولی هنوز بمرحله ظریف‌کاری نرسیده است .

مرحله پنجم - قطعه کاشی‌های گل برده شده ، سوهان زده میشود بگونه‌ای که به اصل کار یعنی کاغذ طرح چسبیده روی

کاشی ، صدمه‌ای وارد نیاید و در این مرحله کار با ظرافت و دقت کامل بایستی انجام گیرد .

مرحله ششم کار کاشی سازی، تخمه‌گذاری است . در این مرحله استاد کار تکه‌های گونه‌گون کاشی را که گل برده و سوهان زده شده است بر اساس نقشه کلی در شکم هم جای میدهد دقت در جابجائی این تکه‌های کوچک خود يك هنر است .

مرحله آخر مرحله چیدن و جفت و جزم کردن است ، بدین معنی که تکه‌های جدا جدای اسلیمی‌ها و گلها را از طرف پشت چسبیده به یکدیگر قرار میدهند و با ملاط گچ که پشت قطعات کاشیها می‌ریزند آنها را بیکدیگر متصل می‌کنند . جزم و جفت شدن تکه‌ها در این قسمت بستگی تام و تمام به صحت و دقت اجرای کلیه مراحل پیشین دارد و هرکدام از مراحل قبلی اگر دقیقاً انجام نگرفته باشد ، درز و شکافهائی در سطح کلی کاشی بوجود می‌آورد و لطمه بزرگی به ارزش هنری آنها میزند . عکس شماره ۱۱ ، نمونه کامل و زیبائی از کاشیکاری داخل‌گنبد سلطانیه است که در نهایت دقت و باذوقی انجام گرفته است .

اصولا طرحهائی که ایلخانان در تزئین کاشی‌ها بکار می‌گرفته‌اند خارج از این چهار نوع نیست .

۱ - نقوش حیوانات (شیر - آهو - سیمرغ - اژدها) و شاخ و برگ .

۲ - دسته‌ای از کاشیها لعاب سفید شیری رنگ دارد که نقوش آنها منحصرأ از طرحهای شاخ و برگ برجسته تشکیل شده‌است و سپس روی لعاب را با رنگ قهوه‌ای و مشکی با خطوط نازک نقاشی کرده و قسمتهای برجسته را باطلا پوشانده‌اند .

(طرحهای شماره ۱۰۴ و ۱۰۶)



عکس شماره ۱۱- «نمونه کامل و زیبای کاشیکاری داخل گنبد سلطانی»

CN 12
T-A 12

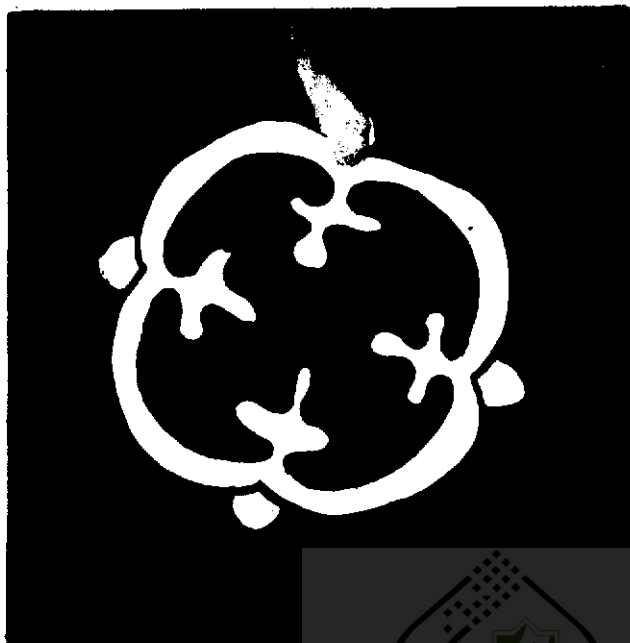

CN 23
T-A 23

$\frac{2}{1}$

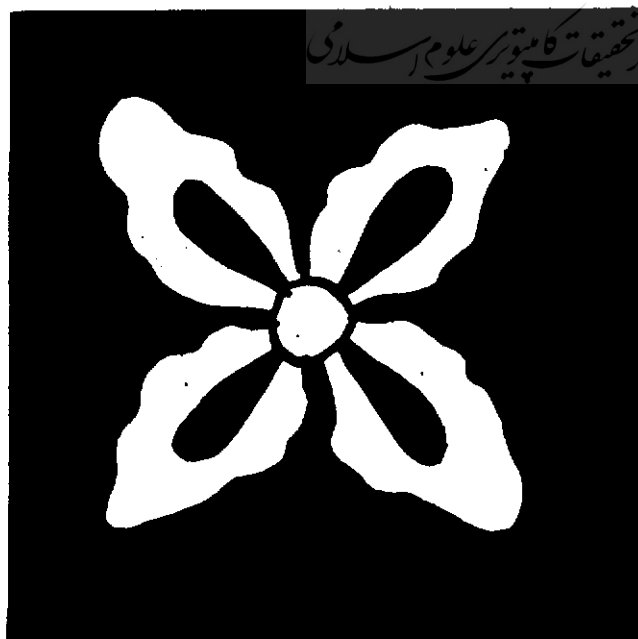

طرح شماره ۳ - نمونه
دیگری از گاشی‌های تزئینی
مکتوبه از تپه نور

$\frac{2}{1}$

CN11
TC 11

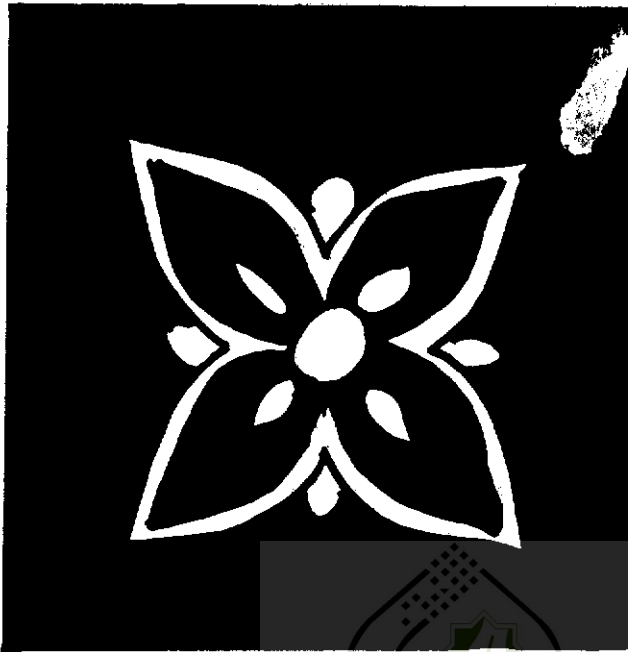

CN10
TA10

2
1

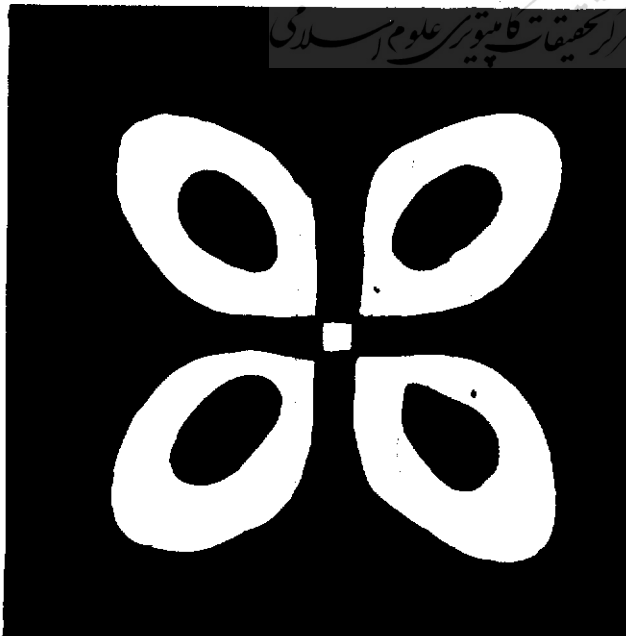

طرح شماره 4 - نمونه
دیگری از کاشی‌های تزئینی
مکتوبه از تپه نور

2
1

CN20
TC20

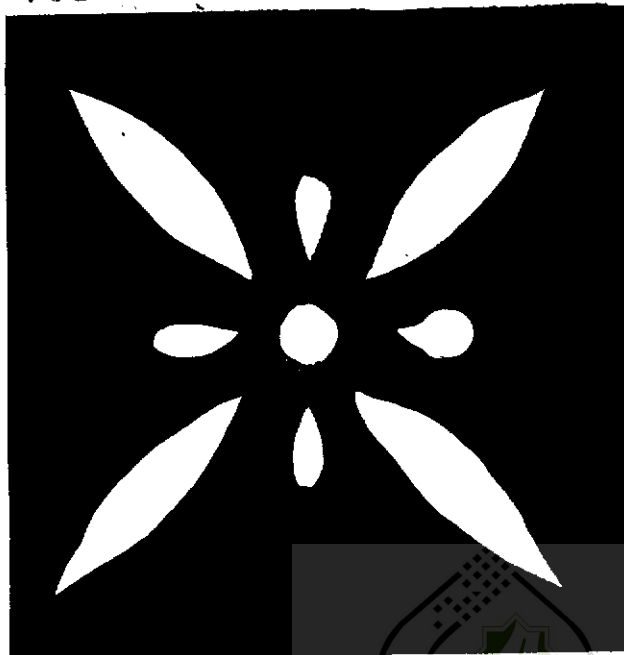

CN14
TD14

$\frac{2}{1}$

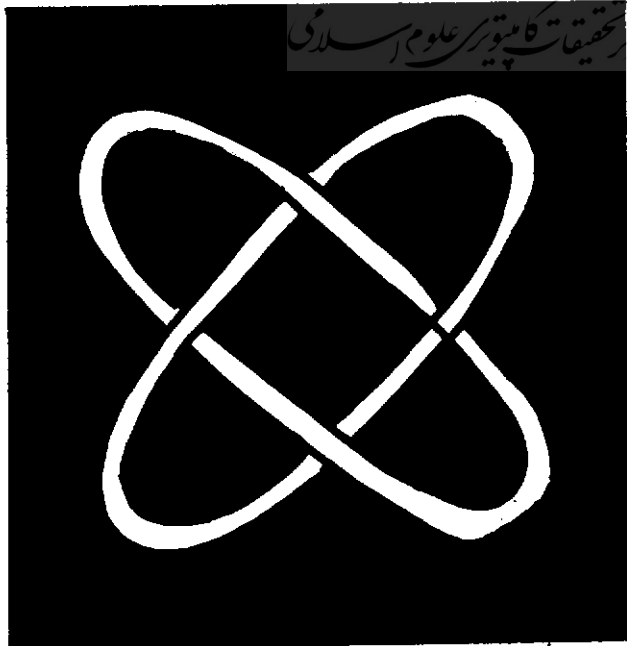

طرح شماره ۵ - نمونه
دیگر از گاشی‌های مکشوفه
از تپه نور

CN45
T C 45

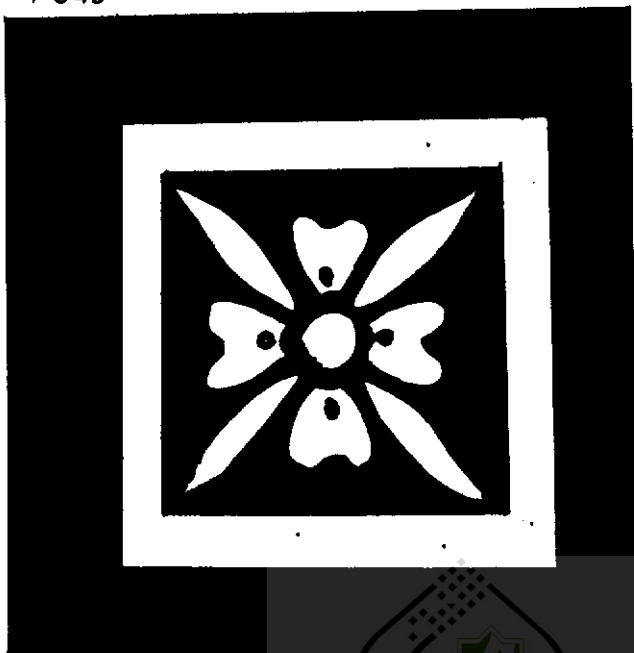

C N 22
T A 22

$\frac{2}{1}$



طرح شماره ۶ - دوگانه
تزیینی مکشوفه از حفاری
تپه نور

$\frac{2}{1}$

۳- فراوان ترین نوع آن بصورت آجرهای مربع شکل است که سطح آجر با خطوط برجسته باشکال هندسی تقسیم شده و سپس قسمتهای گرد را لعاب فیروزه‌ای و یا لاجوردی داده‌اند. نقش این کاشیها اصولاً مکمل یکدیگر است و با همین اسلوب کاشی‌های شش گوش نیز ساخته‌اند و در روی آن سیمرغ - ازدها را برجسته و بدون لعاب رسم کرده‌اند (طرحهای ۷ و ۸ و ۹).

۴- کاشیهای يك رنگ (لاجوردی - سفید - فیروزه‌ای) با اشکال و اندازه‌های مختلف - مربع ، مثلث ، شش ضلعی که گاهگاهی بر روی لعاب نقاشی شده و این کاشیها با ترکیبی از سه نوع بالا بکار رفته است (طرح شماره ۱۰)

تصاویر این مقاله که از میان صدها کاشی بدست آمده است، طرحهایی را که برای ملاحظه خوانندگان گرامی برگزیده شده نشان میدهد تا بهتر بدقت این هنر ملی پی ببرند.

با پیدایش قسمتی از يك کاشی طلائی رنگ بنظر میرسد که این بنا دارای کاشی‌های زرین فام بسیار زیبایی نیز بوده است. شاید بتوان احتمال داد که این بنا همان مقبره ارغون خان (پدر اولجایتو) باشد که مورخین درباره آن گفته‌اند: ساختمان آن دوازده ضلعی و بر روی کوه نزدیک سلطانیه بنا شده است ولی از آنجائیکه حفاری در این منطقه بصورت بررسی و آزمایش بوده و خاکبرداری کامل هنوز صورت نگرفته است برای اظهار نظر قطعی باید منتظر اتمام کاوش در این محل بود.

C N 41
T C 41

طرح شماره ۷- نمونه ای از تزئینات یافت شده از حفاری تپه نودکه ترکیبی از آجر و کاشی تزئینی است

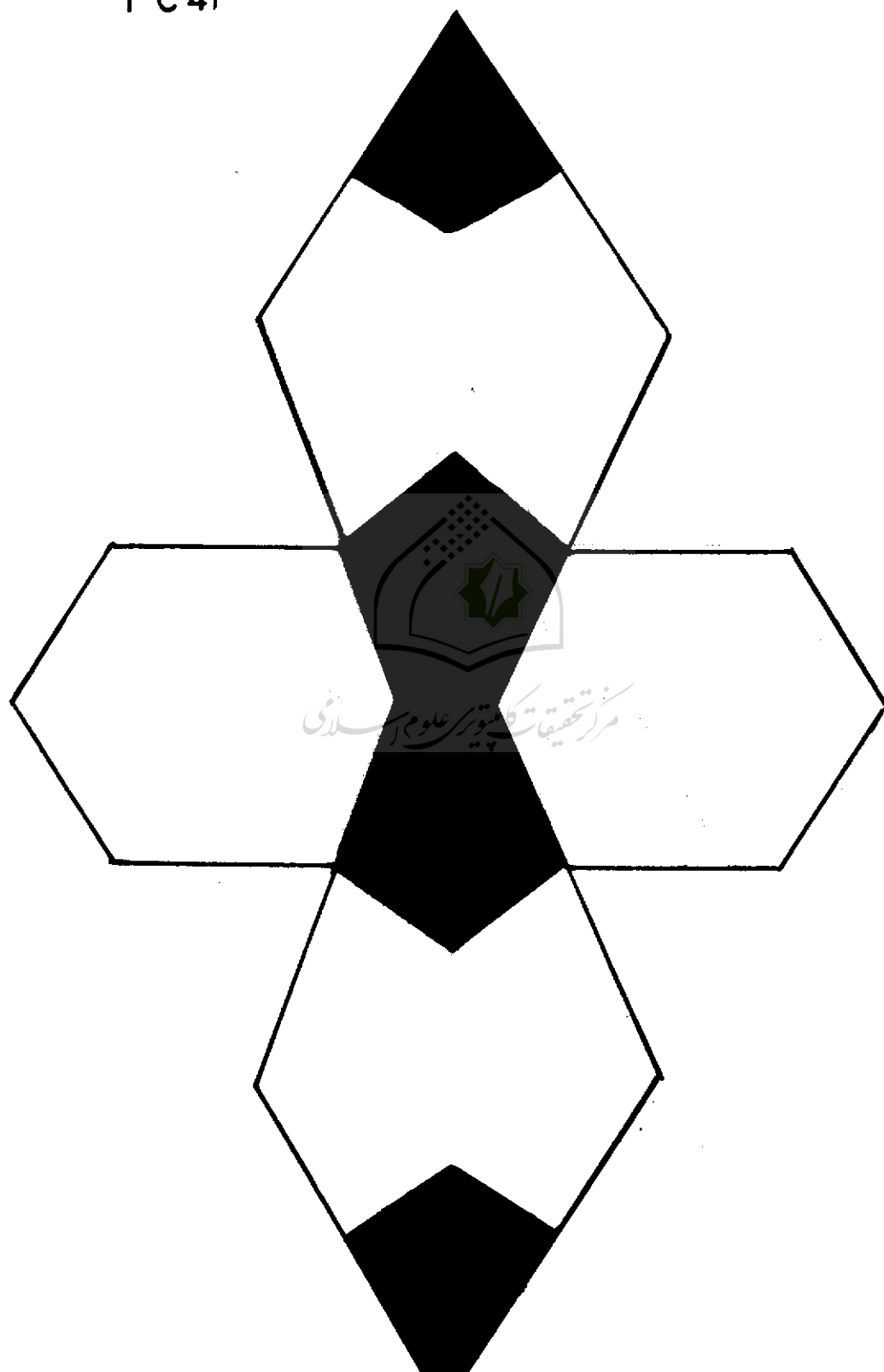

CN27
TD27

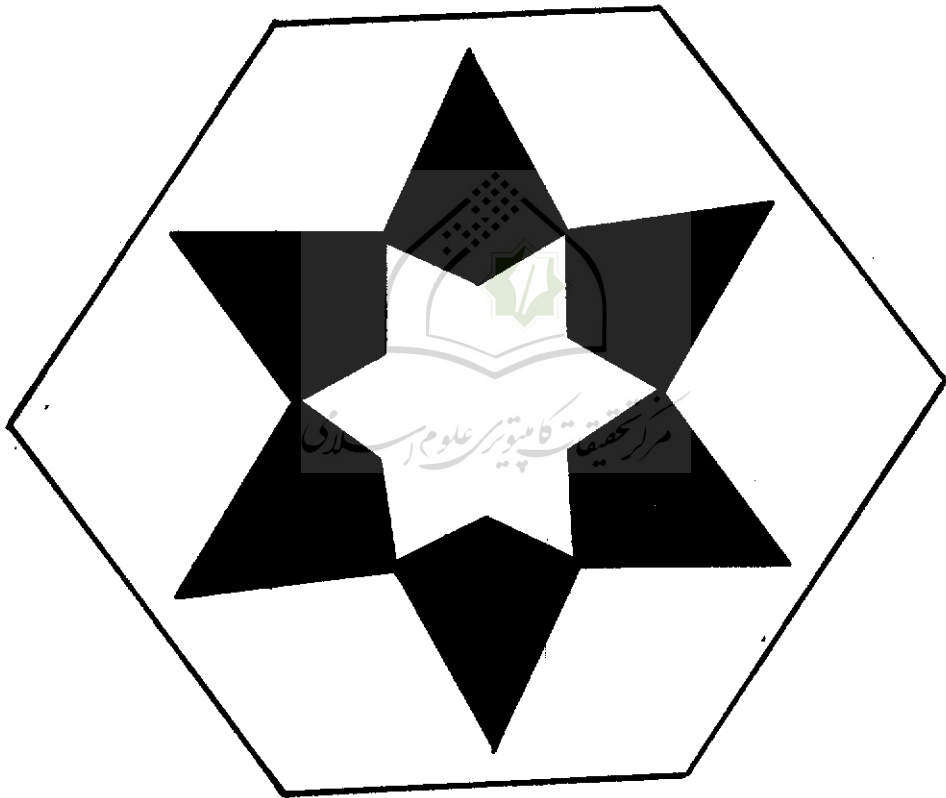

طرح شماره ۸- ستاره ۶ پر تزئینی که ترکیبی از آجر و کاشی است

C N 36
T B 36

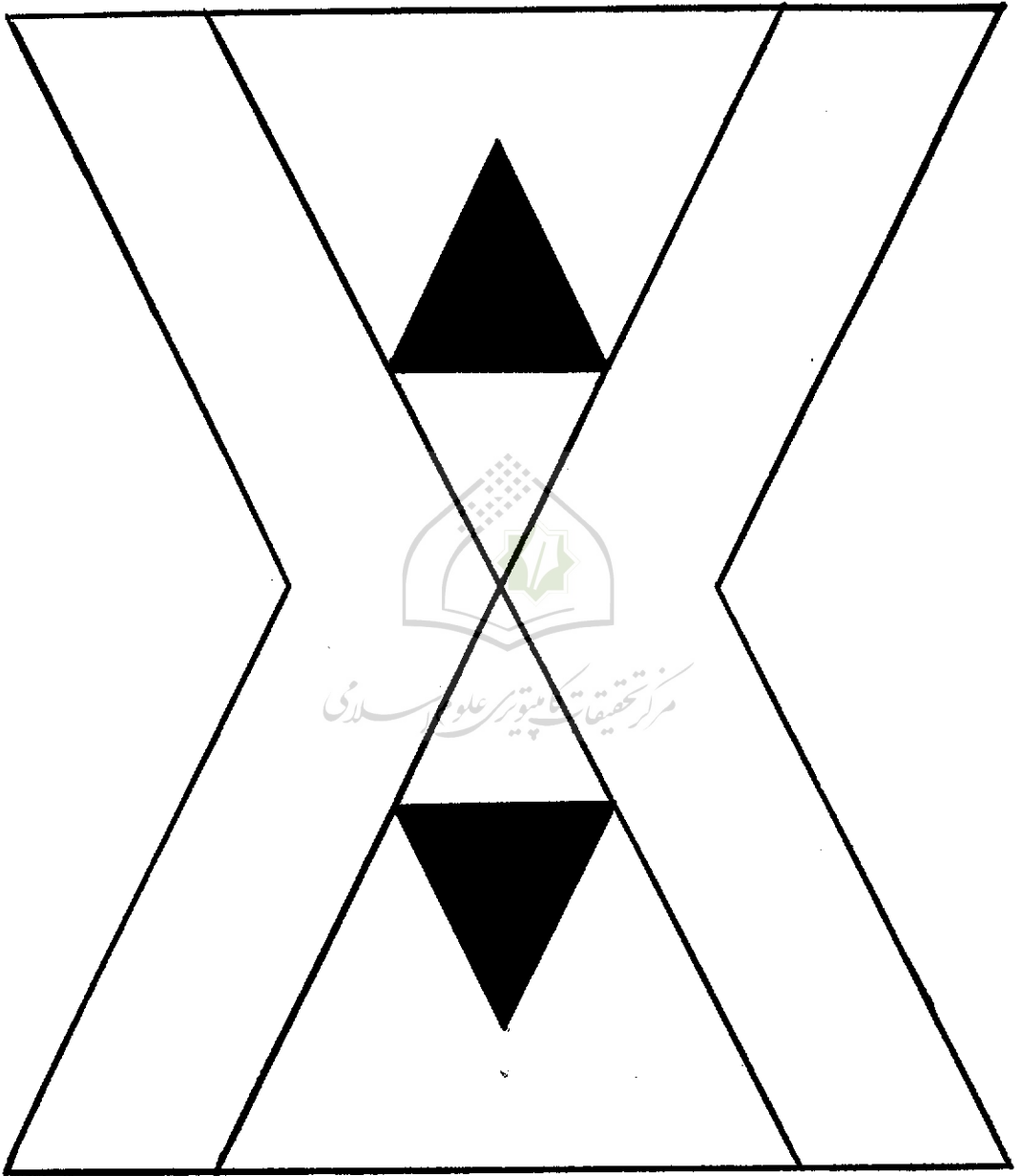

طرح شماره ۹- نمونه تزئینی از آجر و کاشی لعابدار مکتشفه از تپه نود

CN 2
TA 2

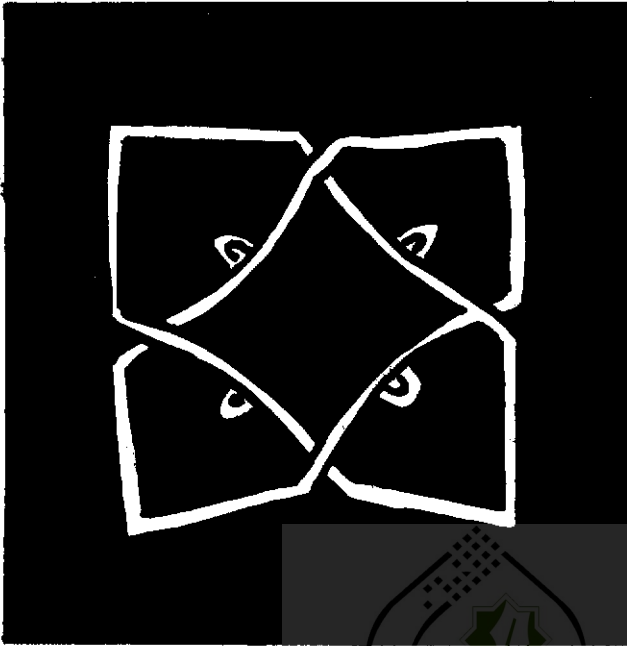

CN 7
TD 7

$\frac{2}{1}$

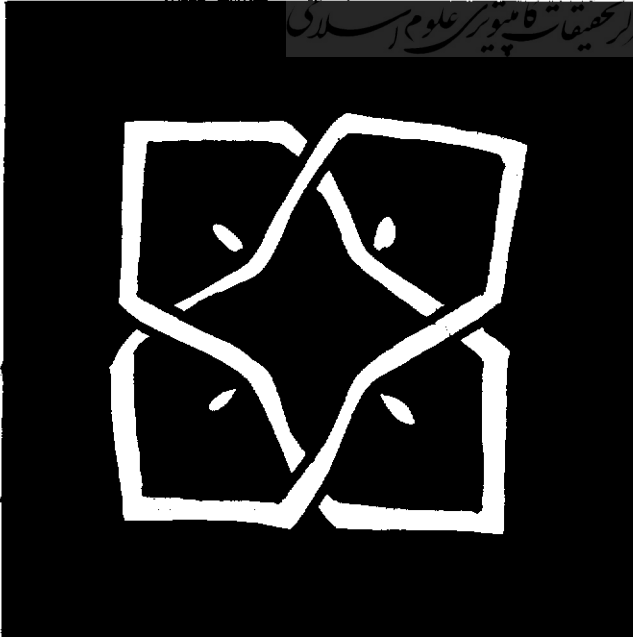

طرح شماره ۱۰ - نمونه
دیگر از گاشی های تزئینی
لعابدان

$\frac{2}{1}$